

Instructivo de Instalación fijación a piso para sanitarios de una pieza de descarga sencilla

Single flush one piece toilet to floor fixation installation instructions

Revise las normas Locales de Plomería y Construcción- Observe Local Plumbing and Building Codes

Gracias por seleccionar nuestros productos... productos que han sido reconocidos por años como productos de alta calidad. Para evitar problemas en el proceso de instalación, por favor lea estas instrucciones cuidadosamente antes de comenzar. También revise las herramientas y la lista de materiales recomendados; desempaqué y revise cuidadosamente su nuevo sanitario.

Thank you for selecting our products...Products wich have been the benchmark of fine quality for years. To help ensure that the installation process goes smoothly, please read these instructions carefully before you begin. Also, review the recommended tools and materials list; carefully unpack and examine your new plumbing fixture.

Materiales y Herramientas Recomendadas Recommended Tools & Materials

*Las ilustraciones aquí presentadas son meramente esquemáticas, pueden existir diferencias con el producto real. Los productos pueden ser modificados sin previo aviso.

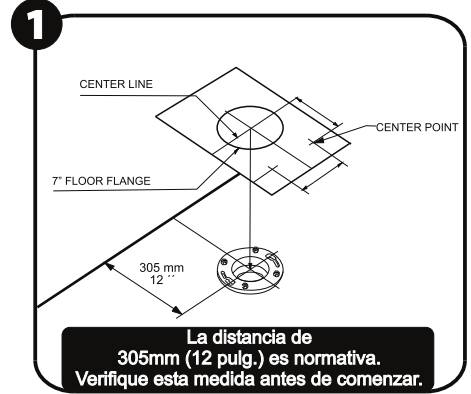
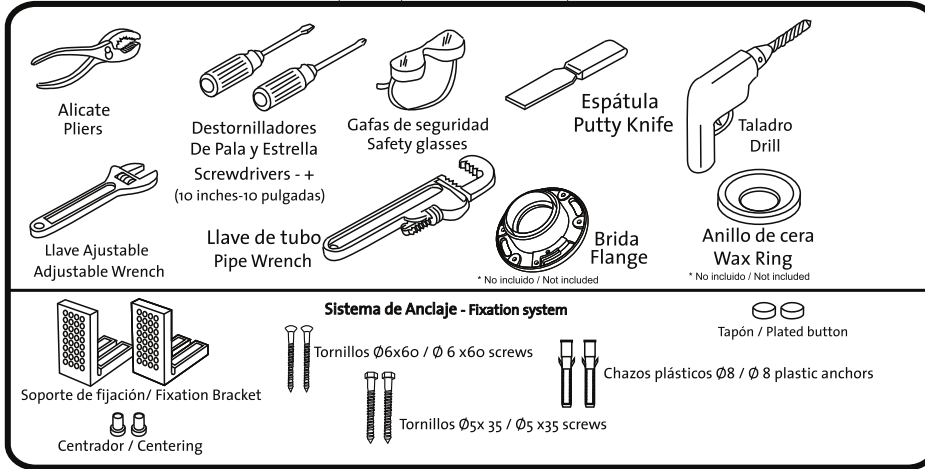

Asegúrese que el piso terminado este perfectamente nivelado. Ubique la plantilla de fijación a piso haciendo coincidir el círculo troquelado de la plantilla con el agujero del desagüe. En el caso de instalación con brida los tornillos de instalación de la taza, no aplican para este producto.

Make sure the finish floor is level and flat. Then position the template for fixation to floor making centre the hole of the template onto drain's hole.

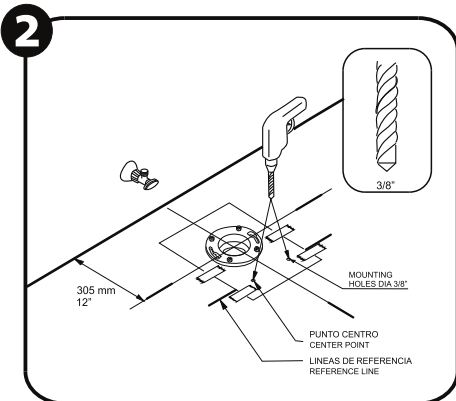

Si va reemplazar el inodoro, retire la cera vieja; asegure la plantilla con cinta adhesiva, centro puntee y taladre los agujeros de fijación en el piso terminado. No olvide marcar en el piso las líneas de referencias. Adicional marcar ejes del desagüe y eje perpendicular pared.

If you are replacing an old toilet, remove any residue of the old wax ring. Use tape to fix template to the floor and drill the holes. Remember to draw the reference lines on the finished floor and the drain pipe.

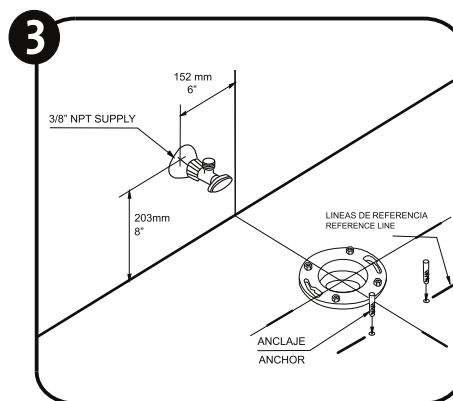

Inserte los anclajes en las perforaciones previamente realizadas, conserve las líneas de referencia marcadas en el piso. Mantener en el dibujo las líneas de referencia.

Insert the anchors through the drilled holes, keep the references lines drawn on finished floor. Keep the references lines drawn on finished floor.

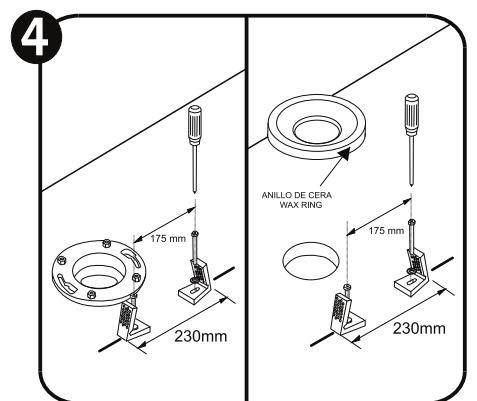

Instale los soportes apretándolos firmemente y cuando instale con anillo de cera (no incluido), colóquelo en posición de uso en el desagüe en el piso terminado.

Install the bowl's anchor brackets firmly when use wax ring (not included) and put on use position in the drain pipe at the finished floor.



Instalar la manguera de entrada de agua al sanitario. Trace sobre el sanitario las líneas de referencia del centro del sifón y centro del sanitario.

Install the water inlet to the toilet. Draw on the toilet the reference lines of the siphon center and toilet center.

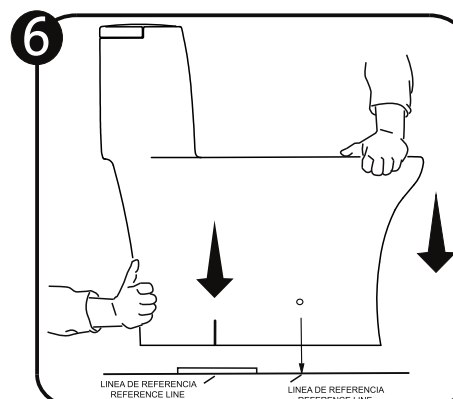

Coloque la taza guiándose respecto a las líneas de referencia y aplique peso uniformemente. No mueva la taza después de ubicarla, podría romper el sello hermético.

Set the toilet using the reference lines and push down all around the bowl. Do not move the toilet after it is set in place; you might break the wax ring seal.



Haga coincidir las líneas de referencia marcadas en el piso y las de la taza. Asegure el sanitario con los tornillos apretando alternadamente y luego cubra la cabeza de los tornillos con los tapones

Secure the toilet with the bolts tighten alternately and use the plastic caps provided to cover the holes on each side.

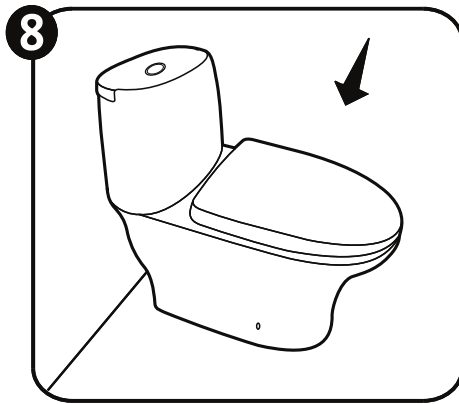

Verifique la correcta posición de la taza en el piso terminado e instale el asiento sanitario de acuerdo con las instrucciones del fabricante. Revise el correcto acople entre el asiento sanitario y la taza, abra y cierre el asiento comprobando el correcto funcionamiento del mecanismo.

Verify the correct position of the toilet on the finished floor and install the toilet seat according to manufacturer's instructions. Check the correct hitch between the toilet and the seat; open and close it and verify mechanism it's working well.

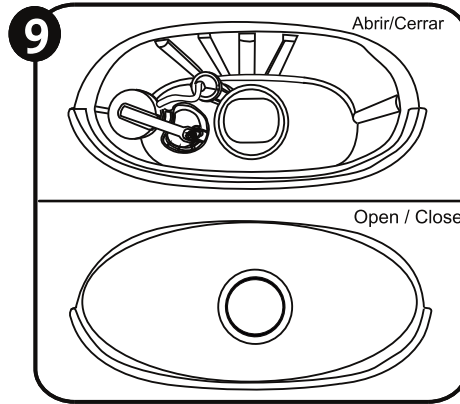

Retire la tapa cerámica y verifique que las válvulas se encuentren correctamente instaladas. Ubique nuevamente la tapa en posición de uso y revise que los botones funcionen correctamente.
*Si tiene problemas con la grifería y el funcionamiento de su sanitario, remítase al solucionario de problemas.

Take out the tank's lid and verify that the valves are working correctly. Set again the lid on use position and check that the buttons were working well.
* If you have problems with the fittings and the correct operating of them, please check the "troubleshooting" below.

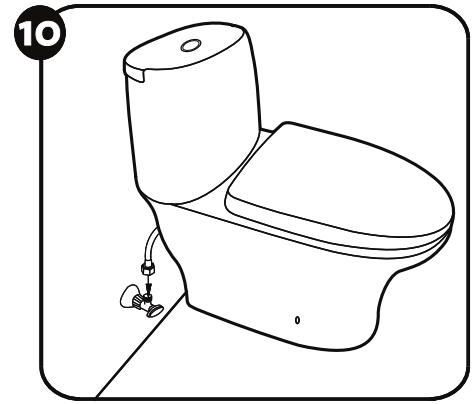

Conecte la manguera de entrada de agua a la llave de abasto. Apriete las conexiones de la válvula de cierre y la válvula de entrada de agua. Verifique en los días próximos a la instalación que no hayan fugas de agua

Connect the supply tube to the supply shut-off valve. Tighten connections at shut-off valve and water control shank. Verify after installation if you don't have leakages.

Posibles fallas y soluciones / Troubleshooting:

Problema / Trouble	Causa /Cause	Solución / Solution
Válvula de llenado no llena Fill valve is not filling	El filtro a la entrada de la válvula está obstruido por material particulado The filter at the inlet valve is clogged by particulate material	Limpie con agua el filtro Clean with water the filter
Fugas de agua al exterior del sanitario Water leakages outside toilet	La manguera Griflex está desajustada Griflex hose is untight	Retire las conexiones y vuelva a enroscarse adecuadamente Remove the connections and re-screw them properly
Descarga lenta o se requiere dejar oprimido el botón para que funcione Slow flushing or pressing the button is required to operate	La barra (vástagos) del botón no están bajando completamente para accionar el sistema adecuadamente Rod (shank) of the button are not fully lowered to operate the system properly	Desenrosque un poco la barra o vástago hasta que se asegure un contacto adecuado con el accionador Unscrew a little the rod (shank) until an adequate contact with the actuator is ensured.

Garantía del Producto:

* Para hacer efectiva esta garantía debe contactar a servicio técnico en la Línea de Servicio al Cliente.
* Esta garantía aplica si el producto ha sido instalado bajo las instrucciones recomendadas. Cubre cualquier defecto relacionado con la calidad del producto y su capacidad de funcionamiento, así como de los acabados de los productos cerámicos.
La garantía solo aplica para productos grado "A"
* El mantenimiento y limpieza debe haberse hecho evitando elementos abrasivos o químicos fuertes (ácidos o bases).
* Se ofrece una garantía de por vida en productos cerámicos, y garantía de (1) año en productos y accesorios o complementarios como asientos sanitarios, griferías y/o herrajes de tanques que vayan incluidos.
* La reclamación de la garantía debe hacerse dentro de las cuarenta y ocho (48) horas siguientes al hecho que genera la reclamación.

Líneas de Atención al Cliente/ Customer Services

Bogotá: **404 88 84**
Colombia: **01 8000 51 20 30**

México
Directo: **(81) 8125 2000**
LADA sin costo: **01 800 705 1020**

Centro América
Guatemala: **(502) 1-800-6240-109**
Costa Rica: **(506) 4001-4966**
Nicaragua: **(505) 1-800-2202-304**
Honduras - Tegucigalpa: **(504) 2221-1203**
Honduras - San Pedro Sula: **(504) 2558-0529**

Panamá: **(507) 8000-202**
El Salvador: **(503) 2136-8523**

PARA EL INSTALADOR: Presión Recomendada - 20 psi INSTRUCCIONES DE CUIDADO Y MANTENIMIENTO

Su nuevo sanitario le proporcionará años de servicio.

Se debe limpiar la superficie regularmente. La utilización de limpiadores abrasivos puede dañar el esmalte del sanitario y no es recomendable.

Limpie las superficies externas con una solución de agua jabonosa y limpie el área del tazón con un limpiador no abrasivo.

Usar limpiadores que contengan cloro pueden causar daños al sanitario y a la taza y no es recomendable.

Las partes de sustitución para las válvulas de entrada y las válvulas de salida deben ser obtenidas a través de la Compañía. Contacte nuestro Departamento de Servicio al Cliente, para información sobre como solicitar las partes de repuesto.

Cuando contacte nuestro Departamento de Servicio al Cliente por favor tenga el número del modelo de su sanitario y el tipo de válvulas de entrada y de salida instaladas en el tanque. Esta información la puede obtener levantando la tapa del tanque donde encontrará el nombre del fabricante de la válvula de entrada y de la válvula de salida.

En casos donde las partes de repuesto no son originales, La Compañía no se hace responsable de los daños causados por estas partes no suministradas por nosotros

NOTA:

Para instalar su sanitario con cemento gris o blanco y arena, tenga en cuenta las siguientes recomendaciones: Usar solamente cemento gris/blanco y arena de Peña en una mezcla de una parte de cemento por cuatro partes de arena. Nunca utilice cemento puro (gris o blanco), ni extienda la mezcla en toda el área de la base de la taza.

TO THE INSTALLER: Recommended Pressure - 20 psi CARE AND MAINTENANCE INSTRUCTIONS

Your new water closet provide you with years of service.

Cleaning should be done on a regular basis. Use of scouring cleansers may remove the glaze on the bowl and are not recommended.

Wipe all outside surfaces with a soapy water solution and clean bowl area with a non-abrasive type cleaner.

Use of tank and bowl cleaners containing chlorine will cause damage and are not recommended.

Replacement parts for ballcocks and flush valves must be obtained from Company. Contact our customer service department for information on ordering replacement parts.

When contacting customer service, please have the model number or your toilet and type of ballcock or flush valve installed in the toilet tank. This information can be obtained by opening your tank lid and finding the manufacturer's name on the ballcock cap and on the flush valve flapper.

In cases where parts are substituted, The Company will not be responsible for damage caused by parts not supplied by us.

NOTA

To install your toilet with gray or white cement and rock sand follow the next instructions: only use gray cement and rock sand in a mixture of a part of gray cement by four parts of rock sand. Never use pure cement (gray or white) nor extend the mixture in all base bowl area.